

KOBELSON

DISTRIBUIDOR MATERIAL DE TELECOMUNICACIONES

MANUALES

INTRODUCCIÓN

La Serie
LRFID1356MHZ
LRFID125KHZ
LRFIDMF

Controladores de acceso multifunción autónomos o modo lector de salida Wiegand. Utiliza MCU Atmel, lo que asegura un rendimiento estable, y viene con un pequeño Programador Infrarrojo Remoto. La operación es muy fácil de usar. Su circuito de bajo consumo energético prolonga su vida útil.

El dispositivo soporta 1,000 usuarios (987 usuarios comunes + 2 usuarios pánico + 10 usuarios visitantes + 1 usuario autorizado).

Todos los datos de usuario pueden transferirse de uno a otro.

Soporta múltiples modos de acceso, incluyendo acceso solo con tarjeta, acceso con PIN (usando el PIN en el Control Remoto Infrarrojo), acceso con Tarjeta + PIN, o acceso con múltiples tarjetas/PIN.

Tiene características adicionales como inscripción por bloques, enclavamiento, entrada y salida Wiegand, etc.

Usuario Común	987
Usuario Pánico	2
Usuario Visitante	10
Usuario Autorizado	1
Voltaje de Operación	12-18V DC
Corriente en Reposo	<35mA
Lector de Proximidad	Modelo EM y modelos EM+ Mifare

Tecnología de Radio	125kHz y 13.56MHz
Rango de Lectura	2–6 cm

Características

- Impermeable, conforme a IP67
- Un relé, programador infrarrojo remoto.
- Un relé, 1,000 usuarios (987 común + 2 pánico + 10 visitante + 1 usuario autorizado).
- Los datos de usuario pueden transferirse.
- Tarjetas EM de 125kHz + Tarjetas Mifare de 13.56MHz.
- Entrada y salida Wiegand de 26–44 bits.
- Puede usarse como lector Wiegand con salida LED y Zumbador (Buzzer).
- Inscripción por bloques de tarjetas (Card block enrolment).
- Pantalla de estado de LED tricolor.
- Salida de alarma y zumbador integrada.
- Modo pulso, modo palanca (Toggle mode).
- Puede agregar y usar PIN de 4–6 dígitos en el Control Remoto Infrarrojo.
- 2 dispositivos pueden enclavarse para 2 puertas.
- Fotodetector (LDR) incorporado dependiente de la luz para anti manipulación (anti tamper).
- Resistencia a bajas temperaturas (-40°C)

Conexiones de Cableado	Salida de Relé, Botón de Salida, Alarma, Entrada Wiegand, Salida Wiegand
Relé	Uno (NA, NC, Común)
Tiempo de Salida de Relé Ajustable	0–99 Segundos (5 segundos por defecto)
Carga de Salida de Bloqueo	2 Amp Máximo
Interfaz Wiegand	Entrada y Salida Wiegand de 26–44 bits (Por defecto de fábrica: Wiegand 26bits)
Salida PIN	4 bits, 8 bits (ASCII), 10 dígitos Número Virtual (Por defecto de fábrica: 4 bits)
Entorno	Cumple con IP67
Temperatura de Operación	-40°C a 60°C / 40°F a 140 °F
Humedad de Operación	0–98%RH
Físico	Modelos en Carcasa ABS o Metal.

Conexiones de Cableado	Salida de Relé, Botón de Salida, Alarma, Entrada Wiegand, Salida Wiegand
Color	Negro / Blanco / Plata
Dimensiones	L103 x A48 x P20(mm) Plástico y Metal
Peso Unitario	125g (Plástico) / 260g (Metal)
Peso de Envío	185g (Plástico) / 320g (Metal)

Contenido



INSTALACIÓN

1. Retire la tapa trasera de la unidad.
2. Taladre 2 agujeros (A, C) en la pared para los tornillos y un agujero para el cable.
3. Coloque los tapones de goma suministrados en los agujeros para tornillos (A, C).
4. Fije la tapa trasera firmemente a la pared con 4 tornillos de cabeza plana.
5. Pase el cable a través del agujero para cable (B).
6. Fije la unidad a la tapa trasera.

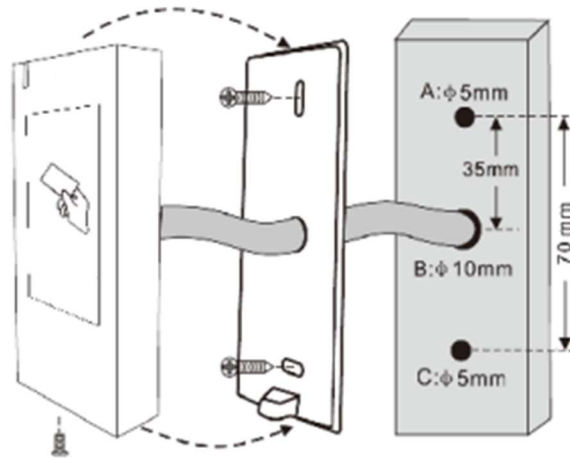

El diagrama de perforación muestra: Agujeros A y C con 5mm y el agujero B con 10mm. La distancia entre A y C es 35mm, y la altura total es 70mm.

Color de Cable	Función	Notas
Cableado Básico Autónomo		
Rojo	+DC	Entrada de Alimentación DC 12–18V.
Negro	GND	Polo Negativo de Entrada de Alimentación DC
Azul	Relé NO	Salida de Relé Normalmente Abierta (instale el diodo suministrado)
Púrpura	Relé Común	Conexión Común para Salida de Relé
Naranja	Relé NC	Salida de Relé Normalmente Cerrada (instale el diodo suministrado)
Amarillo	OPEN	Entrada de Solicitud de Salida (EXIT)
Cableado de Traspaso		
Verde	Data 0	Salida Wiegand (Traspaso) Data 0
Blanco	Data 1	Salida Wiegand (Traspaso) Data 1
Funciones Avanzadas de Entrada y Salida		

Color de Cable	Función	Notas
Gris	Salida de Alarma	Negativo de Contacto para Alarma
Marrón	Entrada de Contacto	Contacto de Puerta/Portón (Normalmente Cerrado)

Indicación de Sonido y Luz

Estado de Operación	LED	Zumbador
Espera	Luz roja brillante	—
Entrar en modo de programación	La luz roja brilla	Un pitido
En el modo de programación	Luz naranja brillante	Un pitido
Error de operación	—	Tres pitidos
Salir del modo de programación	Luz roja brillante	Un pitido
Abrir cerradura	Luz verde brillante	Un pitido
Alarma	La luz roja brilla rápidamente	Pitidos

Configuración Básica

Por favor, use el Control Remoto Infrarrojo para programar el Lector. El cabezal receptor infrarrojo está cerca del LED, por lo que cuando programe el lector, se sugiere dirigir el Control Remoto hacia el LED.

Entrar y Salir del modo de Programa	Combinación de Teclas
Entrar en Modo de Programa	*(Código Maestro) # (El valor por defecto de fábrica es 123456).
Salir del Modo Programa	*
Establecer Código Maestro	Combinación de Teclas
1. Entrar en Modo de Programa	*(Código Maestro) #
2. Actualizar Código Maestro	0 (Nuevo Código Maestro) # (Repetir Nuevo Código) # (El Código Maestro es de 6 dígitos – 000000 a 999999)
3. Salir del Modo de Programa	*

KOBELSON

Establecer modo de funcionamiento

DISTRIBUIDOR MATERIAL DE TELECOMUNICACIONES

Notas: El dispositivo tiene 3 modos de funcionamiento:

- 1- Modo Autónomo,
- 2- Modo Controlador,
- 3- Modo Lector Wiegand.

Elija el modo que vaya a utilizar.

(El valor por defecto de fábrica es Modo Autónomo / Modo Controlador)

Paso de Programación	Combinación de Teclas
1. Entrar en Modo de Programa	*(Código Maestro)#
2. Modo Autónomo / Modo Controlador	7 7 # (Valor por defecto de fábrica)
3. O Modo Lector Wiegand	7 8 #
4. Salir ¹⁷⁰	*

Esquemas de montaje

- 1- Modo predeterminado de fábrica, lector autónomo independiente. 77#.

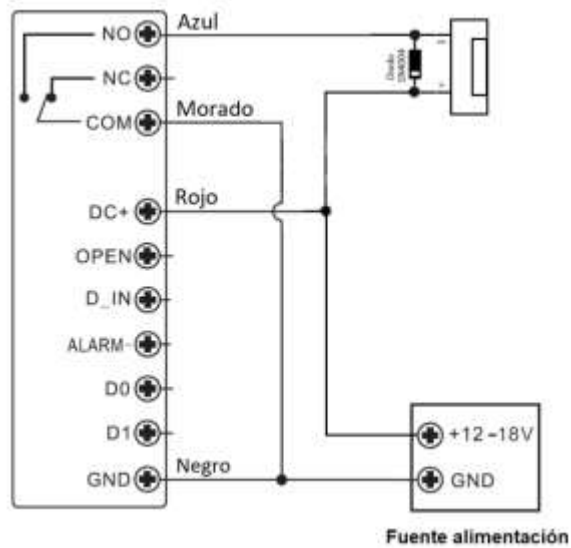

Atención!

Es necesario instalar un diodo 1n4004 (incluido en la caja) o equivalente cuando se utiliza una fuente de alimentación común, o el lector podría dañarse.

- 2- Diagrama completo con fuente externa independiente.

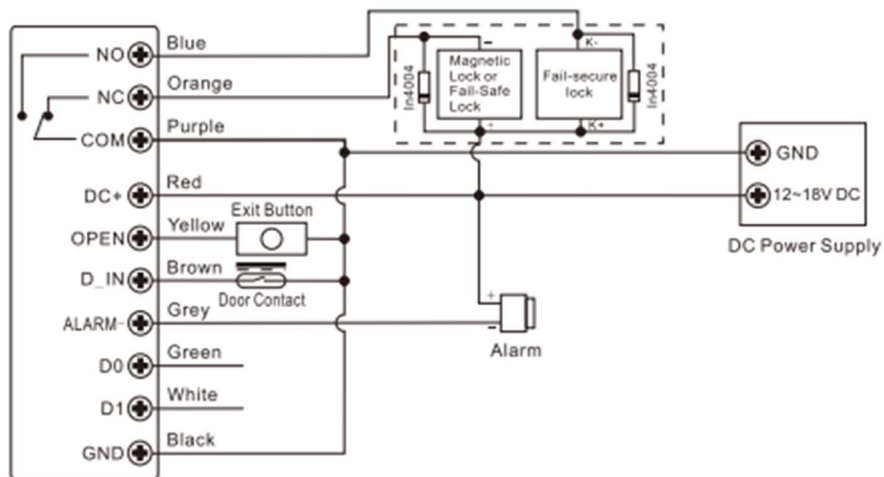

Atención!

Es necesario instalar un diodo 1n4004 (incluido en la caja) o equivalente cuando se utiliza una fuente de alimentación común, o el lector podría dañarse.

- 3- Diagrama completo con fuente alimentación para control de accesos.
(Modelo METFA12DC5A).

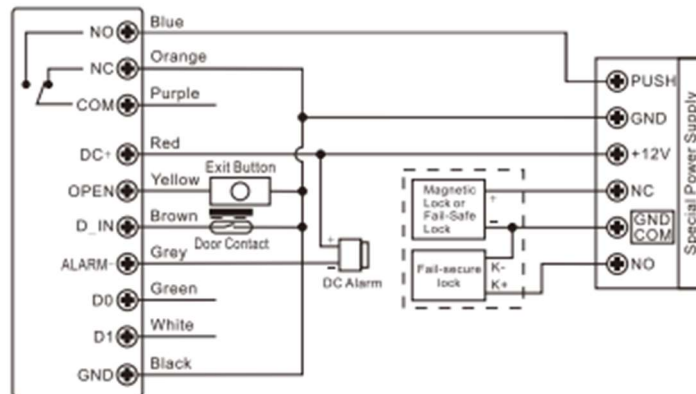

Atención! Es necesario instalar un diodo 1n4004 (incluido en la caja) o equivalente cuando se utiliza una fuente de alimentación común, o el lector podría dañarse.

Programación por control remoto infrarrojo

- **Número de ID de Usuario:** Asigne un ID de usuario a la tarjeta de acceso para rastrearla:

- ID de Usuario Común: 0–986
- ID de Usuario Autorizado: 987
- ID de Usuario Pánico: 988–989
- ID de Usuario Visitante: 990–999

- **IMPORTANTE:** Los ID de usuario no tienen que ir precedidos de ceros iniciales. El registro del ID de usuario es crítico. Las modificaciones al usuario requieren el ID de usuario.

- **Tarjeta de Proximidad:** Dependiendo del modelo, cualquier Tarjeta o Llavero EM de 125KHz y 13.56 MHz Mifare.

- **PIN:** Puede ser cualquier 4–6 dígitos excepto 8888 que está reservado. Presione PIN en el Control Remoto Infrarrojo

Paso de Programación	Combinación de Teclas
1. Entrar en Modo de Programa	*(Código Maestro) #

Agregar usuarios, tarjetas, llaveros, bandas, etc.

Método de Adición	Combinación de Teclas
2. Agregar Tarjeta: Usando Auto ID (Permite que el dispositivo asigne la tarjeta al siguiente número de ID de Usuario disponible)	1(Leer Tarjeta) # (Las tarjetas pueden agregarse continuamente)
O 2. Agregar Tarjeta: Seleccionar ID Específico (Permite al Maestro definir un ID de Usuario específico para asociar la tarjeta)	1 (ID de Usuario) # (Leer Tarjeta) # (ID de Usuario es cualquier número de 0–986)
O 2. Agregar Tarjeta: por Número de Tarjeta	1 (Ingresar Número de Tarjeta de 8/10 dígitos)#
O 2. Agregar Tarjeta: Inscripción por Bloques (Permite al Maestro agregar hasta 987 tarjetas al Lector en un solo paso. Tarda 2 minutos en programarse)	1 (ID de Usuario) # (Cantidad de Tarjetas) # (Número de la primera tarjeta) # (Los números de las tarjetas... deben ser consecutivos; Cantidad de Tarjetas = número de tarjetas a inscribir)

Agregar usuarios de PIN

Método de Adición	Combinación de Teclas
2. Agregar PIN: Usando Auto ID (Permite que el dispositivo asigne el PIN al siguiente número de ID de Usuario disponible)	1 (PIN) # (Los PINs pueden agregarse continuamente. {PIN}: 4–6 dígitos)
O 2. Agregar PIN: Seleccionar ID Específico (Permite al administrador definir un ID de Usuario específico para asociar el PIN)	1 (ID de Usuario) # (PIN) # (El ID de Usuario es cualquier número de 0–986)
3. Salir	*

Agregar usuario Autorizado

Paso de Programación	Combinación de Teclas
1. Entrar en Modo de Programa	*(Código Maestro) #
2. Agregar Tarjeta	1 ID de Usuario# (Leer Tarjeta / Ingresar Número de Tarjeta de 8/10 dígitos) #
O 2. Agregar PIN	1 (ID de Usuario) # (PIN) #
3. Salir del Modo de Programa	*

(El número de ID de Usuario es 987; La longitud del PIN es 4–6 dígitos).



Instrucciones simplificadas

Descripción de la Función	Operación
Entrar al Modo de Programación	* - 123456 - # luego puede hacer la programación (123456 es el código maestro predeterminado de fábrica)
Cambiar el Código Maestro	0 - nuevo código - # - repetir el nuevo código - (código: 6 dígitos)
Añadir Usuario de Tarjeta	1 - Leer Tarjeta - # (puede añadir Tarjetas continuamente)

Descripción de la Función	Operación
Añadir Usuario de PIN	1 - PIN - # (Introducir PIN en el Control Remoto) Longitud del PIN: 4-6 dígitos
Borrar Usuario	2 - Leer Tarjeta - # para Usuario de Tarjeta 2 - PIN - # para Usuario de PIN
Salir del Modo de Programación	*
Cómo liberar la puerta	
Usuario de Tarjeta	Leer tarjeta
Usuario de PIN	Introducir PIN # en el Control Remoto Infrarrojo



Observaciones DISTRIBUIDOR MATERIAL DE TELECOMUNICACIONES

El usuario autorizado puede ser de tarjeta o PIN. Lea la Tarjeta Autorizada o introduzca el PIN Autorizado; luego todos los usuarios válidos no pueden acceder. Lea la Tarjeta Autorizada o introduzca el PIN Autorizado nuevamente; entonces todos los usuarios válidos podrán acceder otra vez.

Añadir Usuarios de Pánico

(El número de ID de Usuario es 988, 989; la longitud del PIN es de 4 a 6 dígitos excepto 8888)

Paso de Programación	Combinación de Teclas
1. Entrar al Modo de Programa	* (Código Maestro) #
2. Añadir Tarjeta: O Añadir PIN:	1 (ID de Usuario) # (Leer Tarjeta / Introducir número de Tarjeta de 8/10 dígitos) # 0 1 (ID de

Paso de Programación	Combinación de Teclas
	Usuario) \ # (PIN) \ # (El ID de Usuario es cualquier número de 988 a 989)
3. Salir	*

Añadir Usuarios Visitantes

Paso de Programación	Combinación de Teclas
1. Entrar al Modo de Programa	* (Código Maestro) #
2. Añadir Tarjeta: O Añadir PIN:	1 (ID de Usuario) # (0 \ 9) # (Leer Tarjeta) / \ Introducir número de Tarjeta de 8/10 dígitos) # 0 1 (ID de Usuario) # (0 \ 9) # (PIN) # (0~9 significa veces de uso, 0=10 veces)
3. Salir	*

Cambiar usuarios de PIN

DISTRIBUIDOR MATERIAL DE TELECOMUNICACIONES

Paso de Programación	Combinación de Teclas
1. Cambiar PIN: Por Tarjeta (Asignará PIN 8888 al añadir)	*(Leer Tarjeta) (PIN Antiguo) # (Nuevo PIN) (Repetir Nuevo PIN) #
2. Cambiar PIN: Por PIN	*(ID de Usuario) # (PIN Antiguo) # (Nuevo PIN) (Repetir Nuevo PIN) #
3. Salir	*

Borrar Usuarios

Paso de Programación	Combinación de Teclas
1. Entrar al Modo de Programa	* (Código Maestro) #
2. Borrar Usuario- Por Tarjeta/PIN	2 (Leer Tarjeta) / (Introducir PIN) \ # Los usuarios pueden borrarse continuamente.

Paso de Programación	Combinación de Teclas
O 2. Borrar Usuario - Por número de ID	2 (ID de Usuario) #
O 2. Borrar Usuario - Por número de Tarjeta	2 (Introducir número de Tarjeta de 8/10 dígitos) #
O 2. Borrar TODOS los Usuarios	2 (Código Maestro) #
3. Salir	*

Configurar la Configuración del Relé

La configuración del relé establece el comportamiento del relé de salida al activarse.

Paso de Programación	Combinación de Teclas
1. Entrar al Modo de Programa	* (Código Maestro) #
2. Modo de Pulso	3 (1 \ 99) # (predeterminado de fábrica) El tiempo del relé es 1 \ 99 segundos. (El predeterminado es 5 segundos)
OR 2. Modo de Conmutación (Toggle)	3 0 # Establece el relé al modo de Conmutación (Toggle) de ENCENDIDO/APAGADO
3. Salir del Modo de Programa	*

Establecer Modo de Acceso

Para el modo de acceso multiusuario, el intervalo de tiempo de lectura no puede exceder los 5 segundos, o de lo contrario, el dispositivo saldrá al modo de espera automáticamente.

Paso de Programación	Combinación de Teclas
1. Entrar al Modo de Programa	* (Código Maestro) #
2. Acceso con Tarjeta	4 0 #
O 2. Acceso con PIN	4 1 #
O 2. Acceso con Tarjeta + PIN	4 2 #
O 2. Acceso con Tarjeta o PIN	4 3 # (predeterminado de fábrica)
O 2. Acceso Multiusuario	4 3 (2 \ 9) # (Solo después de 2 \ 9 usuarios válidos, la puerta puede abrirse)
3. Salir	*

Establecer Alarma por Intrusión

La alarma por intrusión se activará después de 10 intentos fallidos de tarjeta. (El valor de fábrica es APAGADO). Se puede configurar para denegar el acceso por 10 minutos después de activarse o desactivarse solo después de ingresar una tarjeta/PIN válido o Código Maestro/Tarjeta.

Paso de Programación	Combinación de Teclas
1. Entrar al Modo de Programa	* (Código Maestro) #
2. Alarma por Intrusión APAGADA	6 0 # (Predeterminado de fábrica)
O 2. Alarma por Intrusión ENCENDIDA	6 1 # El acceso será denegado por 10 minutos
O 2. Alarma por Intrusión ENCENDIDA (Alarma)	6 2 #
Establecer tiempo de alarma	5 (0 \ 3) # (El predeterminado de fábrica es 1 minuto) Introduzca Código Maestro o Tarjeta Maestra o PIN de usuario válido para silenciar.
3. Salir	*

Detección de puerta abierta

Detección de Puerta Abierta Demasiado Tiempo (DOTL)

Cuando se usa con un contacto magnético opcional o un contacto magnético incorporado de la cerradura, si la puerta se abre normalmente, pero no se cierra después de 1 minuto, el zumbador interior pitará automáticamente para recordarle a las personas que cierren la puerta. La señal acústica se puede detener cerrando la puerta, con usuarios maestros o usuarios válidos, o, de lo contrario, continuará pitando el mismo tiempo con el ajuste de tiempo de alarma.

Detección de Puerta Forzada (Door Forced Open Detection)

Cuando se utiliza un contacto magnético opcional o un contacto magnético incorporado de la cerradura, si la puerta se abre por la fuerza, el zumbador interior y la alarma externa (si están presentes) operarán ambos. Pueden ser detenidos por el usuario maestro o usuarios válidos, o de lo contrario, continuará sonando el mismo tiempo con el ajuste de tiempo de alarma.

Paso de Programación	Combinación de Teclas
1. Entrar al Modo de Programa	* (Código Maestro) #
2. Desactivar Detección de Puerta Abierta	6 3 # (predeterminado de fábrica)
O 2. Activar Detección de Puerta Abierta	6 4 #
Establecer Tiempo de Alarma	5 (0 \ 3) # (predeterminado de fábrica es 1 minuto)
3. Salir	*

La función de **Establecer Tiempo de Alarma** también se aplica a la alarma antimanipulación (anti-tamper).

Establecer Respuesta audible y Visual

Paso de Programación	Combinación de Teclas
1. Entrar al Modo de Programa	* (Código Maestro) #
2. Controlar Sonidos	APAGADO = 7 0 \# O ENCENDIDO = 7 1 #
OR 2. Controlar LED	APAGADO = 7 2 # O ENCENDIDO = 7 3 # (Predeterminados de fábrica están en ENCENDIDO)
3. Salir	*

Uso de la Tarjeta Maestra

Utilizando la Tarjeta Maestra para añadir y borrar usuarios.

Función	Pasos
Añadir Usuarios de Tarjeta/PIN	1. Introducir (Tarjeta Maestra) 2. Introducir (Tarjeta) o (PIN #) Repetir el paso 2 para usuarios adicionales 3. Introducir (Tarjeta Maestra) de nuevo
Borrar Usuarios de Tarjeta/PIN	1. Introducir (Tarjeta Maestra) dos veces en 5 segundos 2. Introducir (Tarjeta) o (PIN #) Repetir el paso 2 para usuarios adicionales 3. Introducir (Tarjeta Maestra) de nuevo

Operación de Usuarios y Restauración valores de Fábrica

- **Abrir la puerta:** Lea la tarjeta de usuario válida/Introduzca el PIN válido en el Control Remoto Infrarrojo, la puerta se abrirá.
- **Eliminar Alarma:** Lea la tarjeta de usuario válida/Introduzca el PIN válido en el Control Remoto Infrarrojo, o introduzca el Código Maestro #.
- **Restaurar a Valores de Fábrica:** Apague la alimentación, presione el Botón de Salida (Exit Button), manténgalo presionado y vuelva a encender la alimentación; habrá dos pitidos, y el LED se volverá de color naranja. Suelte el botón de salida, luego lea cualquier tarjeta EM de 125KHz o tarjeta Mifare de 13.56MHz; el LED se volverá de color rojo, lo que significa que la restauración a valores de fábrica fue exitosa. (De la lectura de la tarjeta, se convierte en la Tarjeta Maestra).

Notas

- Si no se ha añadido **ninguna Tarjeta Maestra**, debe presionar el Botón de Salida (Exit Button) durante al menos 5 segundos antes de restaurar a valores de fábrica. (Esto hará que la Tarjeta Maestra registrada anteriormente sea inválida)
- Al restaurar a valores de fábrica, la información de usuario del dispositivo se mantiene.

Modo de Controlador

El dispositivo puede funcionar como Controlador, conectado con el lector Wiegand externo.
(Predeterminado de fábrica)--- 77 #

Atención: Es necesario instalar un 1N4004 o un diodo equivalente cuando se usa una fuente de alimentación común, o el lector podría dañarse. (El 1N4004 está incluido en el paquete)

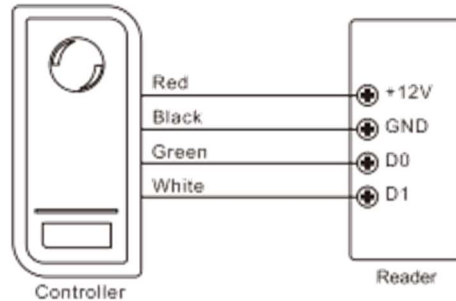

Establecer Formatos de Entrada Wiegand

Establezca los formatos de entrada Wiegand de acuerdo con el formato de salida Wiegand del lector externo.

Paso de Programación	Combinación de Teclas
1. Entrar al Modo de Programa	*(Código Maestro) #
2. Bit de Entrada Wiegand	Versión de Tarjeta EM: 8 (26 \ 44) # (El predeterminado de fábrica es 26 bits) Versión de Tarjeta Mifare: 8 0 (26 \ 44) # (El predeterminado de fábrica es 26 bits)
3. Deshabilitar bit de paridad Habilitar bit de paridad	80# 81# (Por defecto de Fábrica)
4. Salir	*

Nota: Para conectar lectores Wiegand con salida de 32, 40 bits, se necesita deshabilitar los bits de paridad.

Programación

- **La programación básica es la misma que en Modo Autónomo**
- **Hay algunas excepciones a considerar:**

El dispositivo conectado con un Lector de Tarjetas Externo

- Si es un lector de tarjetas **EM/Mifare**: los usuarios pueden ser añadidos/borrados tanto en el dispositivo como en el lector externo.
- Si es un lector de tarjetas **HID**: los usuarios solo pueden ser añadidos/borrados en el lector externo.

El dispositivo conectado con un Lector de Huellas Dactilares

Por ejemplo:

Conecte SF1 como el lector de huellas dactilares al dispositivo.

Paso 1: Añadir la Huella Dactilar (A) en SF1 (Por favor, consulte el manual de SF1).

Paso 2: Añadir la misma Huella Dactilar (A) en el dispositivo:

	Paso de Programación	Combinación de Teclas
1	Entrar en Modo de Programación	*Código Maestro #
2	1 (Presionar Huella Dactilar A una vez en SF1) # (ID asignada automáticamente)	
0 (OR)		
2	1 (ID de Usuario) # (Presionar Huella Dactilar A en SF1) # (Seleccionar ID específica)	
3	Salir: (Exit:)	*

El dispositivo conectado con un Lector de Teclado

El lector de teclado puede ser de 4 Bits, 8 Bits (ASCII), o 10 Bits de formato de salida. Elija la operación siguiente según el formato de salida de PIN de su lector.

Paso de Programación	Combinación de Teclas
1. Entrar en Modo de Programación (Enter Program Mode)	* (Código Maestro) #
2. Bits de entrada de PIN (PIN input bits)	8 (4 o 6 o 10) # (el predeterminado de fábrica es 4 bits)
3. Salir (Exit)	*

Observaciones:

4 significa 4 bits, 8 significa 8 bits, 10 significa número virtual de 10 dígitos.

Modo lector Wiegand

> Añadir Usuarios PIN: Para añadir Usuarios PIN, después de entrar en el modo de programación en el dispositivo, el/los PIN(s) se pueden ingresar / añadir tanto en el dispositivo como en el Lector de Teclado externo.

> Borrar Usuarios PIN:

DISTRIBUIDOR MATERIAL DE TELECOMUNICACIONES

La misma forma que al añadir usuarios.

El dispositivo puede funcionar como Lector Wiegand Estándar, conectado al Controlador de terceros 7 \ 8 #.



Diagrama de Conexión

(Se muestra la conexión entre el Lector y el Controlador de Acceso)

- **Red (Red):** +12V
- **Negro (Black):** GND
- **Verde (Green):** D0
- **Blanco (White):** D1
- **Marrón (Brown):** LED
- **Amarillo (Yellow):** BZ

Notas (Notes):

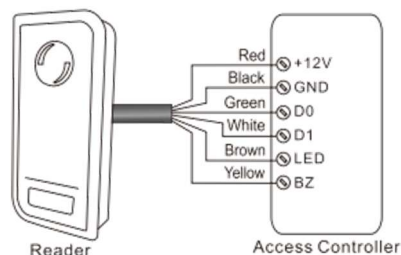
- Cuando se configura en modo Lector Wiegand, casi todas las configuraciones en el Modelo de Controlador se volverán inválidas. Y los cables Marrón y Amarillo se redefinirán de la siguiente manera:
 - Cable Marrón: Control de luz LED Verde.
 - Cable Amarillo: Control de Zumbador.
- Si necesita conectar los cables Marrón/Amarillo:
 - Cuando el voltaje de entrada para el LED es bajo, el LED se pondrá Verde; y cuando el voltaje de entrada para el Zumbador es bajo, sonará.

Configurar Formatos de Salida Wiegand

Por favor, configure los Formatos de salida Wiegand del Lector de acuerdo a los formatos de entrada Wiegand del Controlador.

Paso de Programación (Programming Step)	Combinación de Teclas (Keystroke Combination)
1. Entrar en Modo de Programación (Enter Program Mode)	* (Código Maestro) #
2. Bits de salida Wiegand	Versión de Tarjeta EM: 8 (26~44) # (Por defecto de fábrica es 26 bits) Versión de Tarjeta Mifare: 8 0 (26~44) # (Por defecto de fábrica es 26 bits)
Bits de salida de PIN	8 (4 o 8 o 10) # (Por defecto de fábrica es 4 bits)
3. Desactivar Bit de Paridad	80 #
Activar Bit de Paridad	8 1 # (Por defecto de fábrica)
4. Salir	*

Nota: Para conectar un controlador Wiegand con entrada de 32, 40 bits, es necesario desactivar los bits de paridad.

Aplicación Avanzada

Modo COLECCIÓN de tarjetas

Después de activar este modo, todas las tarjetas pueden abrir la cerradura, al mismo tiempo, todas las tarjetas se añaden en el dispositivo.

Paso de Programación	Combinación de Teclas
1. Entrar en Modo de Programación	* (Código Maestro) #
2. Modo de Tarjeta de Colección DESACTIVADO O Modo de Tarjeta de Colección ACTIVADO	9 2 # (Por defecto de fábrica) O 9 3 #
3. Entrar en Modo de Programación	*

KOBELSON

Función de Acceso Encriptado

DISTRIBUIDOR MATERIAL DE TELECOMUNICACIONES

Para la Versión de Acceso Encriptado, el lector solo leerá la tarjeta anti-copia Secukey de 13.56MHz Mifare.

Paso de Programación	Combinación de Teclas
1. Entrar en Modo de Programación	* (Código Maestro) #
2. Leer Tarjeta Regular (Todas las tarjetas EM o Mifare) O Leer Tarjeta Encriptada (Por defecto de fábrica)	9 4 # O 9 5 #
3. Entrar en Modo de Programación	*

Transferencia de información del Usuario

El dispositivo es compatible con la función de Transferencia de Información del Usuario, y el usuario registrado (tarjetas, PINs) puede transferirse de una unidad (llamémosla **Unidad Maestra**) a otra (llamémosla **Unidad Aceptadora**).

Diagrama de Conexión:

(El diagrama muestra la conexión eléctrica entre las dos unidades (Unidad Maestra y Unidad Aceptadora), conectadas a una fuente de alimentación de CC y entre sí a través de los cables Rojo, Negro, Verde (D0) y Blanco (D1))

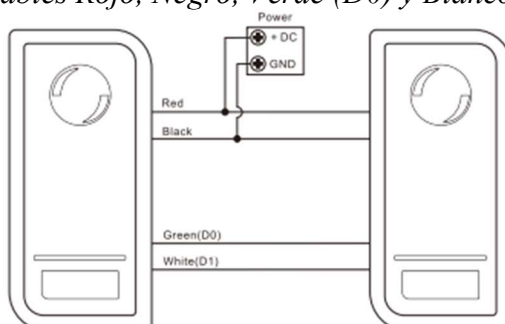

Observaciones:

- Las Unidades Maestras y Aceptoras deben ser de la misma serie.
- El Código Maestro de la Unidad Maestra y de la(s) Unidad(es) Aceptadora(s) deben configurarse igual.
- Programe la operación de transferencia **solo** en la Unidad Maestra.
- Si la(s) Unidad(es) Aceptadora(s) ya tienen usuarios registrados, esta información **se sobrescribirá** después de la transferencia.
- Para 1000 usuarios completos, la transferencia tarda **30 segundos**.

Configurar la Transferencia en la Unidad Maestra:

Paso de Programación	Combinación de Teclas
1. Entrar en el modo de programación	*(Código Maestro)#
2. Configurar la transferencia	98#
Dentro de 30 segundos, el LED Verde brillará, después de un pitido, el LED cambiará a Rojo, lo que significa que la información de los usuarios se ha transferido exitosamente.	
3. Salir	*

Interbloqueo

El dispositivo es compatible con la función de Interbloqueo. Consiste en dos lectores para dos puertas, y se utiliza principalmente para bancos, prisiones y otros lugares donde se requiere un nivel de seguridad superior.



Diagrama de Conexión:

(El diagrama ilustra la conexión de dos dispositivos de control de acceso o lectores (nombrados "The device" en el original) a una fuente de alimentación de CC y a sus respectivos accesorios: cerradura, botón de salida y contacto de puerta. Los colores de los cables y sus funciones están indicados en el diagrama.)

Observaciones: El Contacto de Puerta (Door Contact) debe instalarse y conectarse según el diagrama.

Llamemos a los dos lectores **A** y **B** para las puertas **1** y **2**

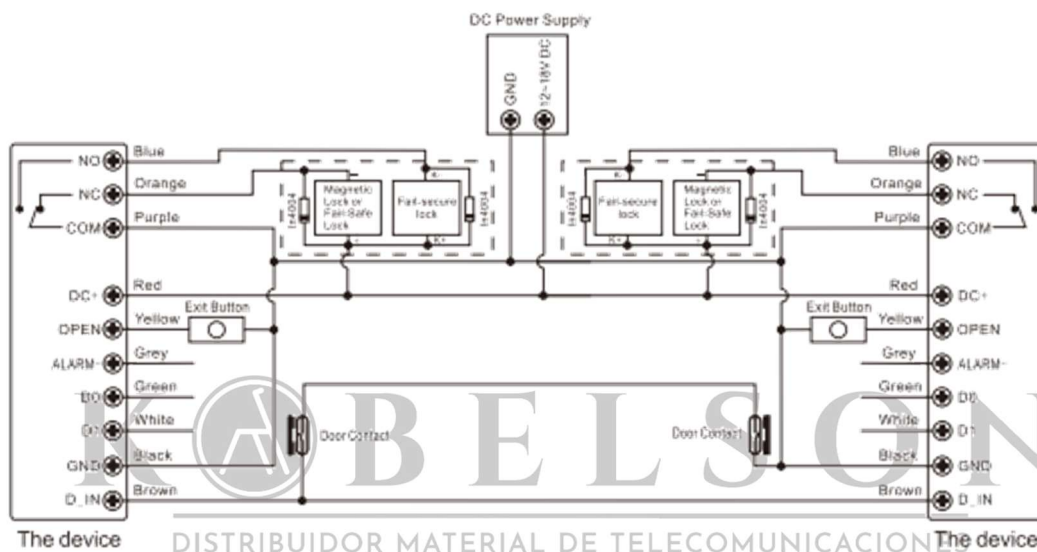
Paso 1:

Inscriba a los usuarios en el **Lector A** y luego transfiera la información de los usuarios al **Lector B** mediante la función "Transferencia de Información de Usuario" (**User Information Transfer**).

Paso 2:

Configure ambos lectores (A y B) en la función **Interbloqueo (Interlock)**.

Paso de Programación	Combinación de Teclas
1. Entrar en el Modo de Programación	* (Código Maestro) #
2. Interbloqueo - Desactivado 0 2. Interbloqueo - Activado	9 0 # (Predeterminado de fábrica) 9 1 #
3. Salir	*

Si el interbloqueo está activado, **cuando y solo cuando** la puerta 2 está cerrada, el usuario puede deslizar la tarjeta válida (o ingresar el PIN) en el Lector A, la puerta 1 se abrirá; y luego, cuando y solo cuando la puerta 1 está cerrada, el usuario puede deslizar la tarjeta válida (o ingresar el PIN) en el Lector B, la puerta 2 se abrirá.

